



**STANDAR OPERASIONAL PROSEDUR (SOP)  
BAGIAN LEMBAGA PENELITIAN DAN PENGABDIAN  
KEPADA MASYARAKAT (LPPM)  
UIN SUSKA RIAU**



**LEMBAGA PENJAMIN MUTU**  
UNIVERSITAS ISLAM NEGERI SULTAN SYARIF KASIM RIAU  
TAHUN 2023



**Lembaga  
Penjaminan Kualitas  
(LPM)** Universitas Islam Negeri  
Sultan Syarif Kasim

**STANDAR OPERASIONAL PROSEDUR (SOP)  
BAGIAN LEMBAGA PENELITIAN DAN PENGABDIAN  
KEPADA MASYARAKAT (LPPM)  
UIN SUSKA RIAU**



**LEMBAGA PENJAMINAN MUTU  
UNIVERSITAS ISLAM NEGERI SULTAN SYARIF KASIM RIAU  
TAHUN 2023**



UIN SUSKA RIAU

KEMENTERIAN AGAMA  
UNIVERSITAS ISLAM NEGERI SULTAN SYARIF KASIM RIAU

جامعة سلطان شريف كاسم الملاحة الحكومية رباو

STATE ISLAMIC UNIVERSITY OF SULTAN SYARIF KASIM RIAU

Jl. H. R. Soebrantas No. 155 KM. 15 Simpang Baru Panam Pekanbaru 28293

PO.Box.1004 Telp. 0761-562051, Fax. 0761-562052 Web. [www.uin-suska.ac.id](http://www.uin-suska.ac.id), E-mail : [rektor@uin-suska.ac.id](mailto:rektor@uin-suska.ac.id)

# DAFTAR ISI

## DOKUMEN/SOP BAGIAN LPPM



NO	NO DOKUMEN/SOP	NAMA DOKUMEN/SOP
1.	Un.04/L.I/SOP.01	SOP Penelitian dan Pengabdian Dosen
2.	Un.04/L.I/SOP.02	SOP Publikasi Penelitian
3.	Un.04/L.I/SOP.03	SOP Pendistribusian Hasil Penelitian
4.	Un.04/L.I/SOP.04	SOP Pengajuan Kuliah Kerja Nyata
5.	Un.04/L.I/SOP.05	SOP Pelaksanaan Kegiatan Studi Gender dan Anak
6.	Un.04/L.I/SOP.06	SOP Pendistribusian Studi Gender dan Anak
7.	Un.04/L.I/SOP.07	SOP Online Jurnal Sistem
8.	Un.04/L.I/SOP.08	SOP Pencairan Dana Penelitian dan Pengabdian
9.	Un.04/L.I/SOP.09	SOP Seminar Proposal Hasil
10.	Un.04/L.I/SOP.10	SOP Pengajuan HKI



UIN SUSKA RIAU

**SOP PENELITIAN DAN PENGABDIAN DOSEN**  
**Un.04.L.I.SOP.01**

Status Dokumen	:	<input type="checkbox"/> Master	<input type="checkbox"/> Salinan No.
Tanggal Berlaku	:	6 Agustus 2021	
Nomor Revisi	:	01	

Dibuat oleh:		Diperiksa oleh:	
			
Nama	Dr. Alwis Nazir, M.Kom	Nama	Prof. Dr. Leny Nofianti MS., S.E., M.Si., Ak., C.A.
Jabatan	Kapus Penelitian dan Penerbitan	Jabatan	Ketua LPPM
Tanggal	3 Agustus 2021	Tanggal	4 Agustus 2021

Disahkan oleh:	
	
Nama	Prof. Dr. Hairunas, M.Ag.
Jabatan	Rektor
Tanggal	6 Agustus 2021











**UNIVERSITAS ISLAM NEGERI  
SULTAN SYARIF KASIM RIAU**

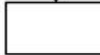

Nomor	Un.04.L.I.SOP.01
Tanggal Pembuatan	26 Juli 2017
Tanggal Revisi	3 Agustus 2021
Tanggal Pengesahan	6 Agustus 2021
Disahkan Oleh	Rektor UIN SUSKA Riau
<b>SOP PENELITIAN DAN PENGABDIAN DOSEN</b>	

<b>Dasar Hukum</b>	<b>Kualifikasi Pelaksana</b>
<ol style="list-style-type: none"><li>1. Peraturan Menteri Reformasi dan Penerangan Nomor 35 Tahun 2012 Tentang Pedoman Penyusunan Standar Operasional Prosedur Administrasi Pemerintahan;</li><li>2. Peraturan Menteri Pendayagunaan Aparatur Negara dan Reformasi Birokrasi Nomor 1 Tahun 2020 tentang Pedoman Analisis Jabatan dan Analisis Beban Kerja;</li><li>3. Peraturan Menteri Pendidikan dan Kebudayaan Nomor 3 Tahun 2020 Tentang Standar Nasional Pendidikan Tinggi;</li><li>4. Keputusan Kementerian Agama Republik Indonesia Nomor 168 Tahun 2010 Tentang Pedoman Penyusunan Standar Operasional Prosedur di Lingkungan Kementerian Agama;</li><li>5. Keputusan Direktur Jenderal Pendidikan Islam No. 4743 Tahun 2021 Tentang Petunjuk Teknis Program Bantuan Penelitian Berbasis Standar Biaya Keluaran Pada Perguruan Tinggi Keagamaan Islam Tahun Anggaran 2020;</li><li>6. Keputusan Direktur Jenderal Pendidikan Islam No. 2952 Tahun 2017 Tentang Petunjuk Teknis Pembentukan Komite Penilaian atau Reviewer dan Tata Cara pelaksanaan Penilai Penelitian Pada perguruan Tinggi keagamaan Islam.</li><li>7. Peraturan Menteri Pendayagunaan Aparatur Negara dan Reformasi Birokrasi No. 1 Tahun 2020 tentang Analisis Jabatan dan Analisis Beban Kerja;</li><li>8. Standar ISO 9001:2015 Klausul 7.5 Informasi Terdokumentasi;</li><li>9. Standar ISO 9001:2015 Klausul 8.5.1 Pengendalian Penyediaan Pelayanan;</li><li>10. Manual ISO Universitas 9001:2015 Universitas Islam Negeri Sultan Syarif Kasim Riau.</li></ol>	<ol style="list-style-type: none"><li>1. Ijazah terakhir reviewer harus S3;</li><li>2. Reviewer harus memiliki sertifikat reviewer dari KEMENAG;</li><li>3. Memiliki kemampuan untuk mengoperasikan Microsoft Word;</li><li>4. Mengetahui Tugas Pokok dan Fungsi.</li></ol>

<b>Keterkaitan</b>	<b>Peralatan / Perlengkapan</b>
<ol style="list-style-type: none"> <li>1. SOP Seminar Proposal dan Hasil</li> <li>2. SOP Pencairan Dana Penelitian dan Pengabdian</li> </ol>	<ol style="list-style-type: none"> <li>1. Komputer</li> <li>2. Printer &amp; Kertas</li> <li>3. Dan Lain-lain (sesuai kebutuhan)</li> </ol>
<b>Peringatan</b>	<b>Pencatatan dan Pendataan</b>
Jika SOP ini tidak dijalankan maka dosen tidak bisa mengikuti penelitian dan pengabdian	<ol style="list-style-type: none"> <li>1. Juknis penelitian/pengabdian</li> <li>2. Jadwal submit proposal</li> <li>3. Nama-nama reviewer</li> </ol>

### A. Penelitian dan Pengabdian DIPA DIKTIS

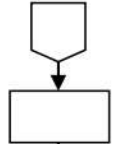
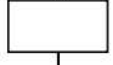

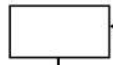
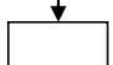
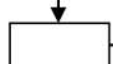
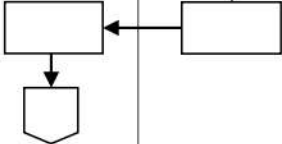





No	Aktivitas	Pelaksana					Mutu Baku			Keterangan
		Kemenag	LPPM (Admin, Kapus)	Komite Reviewer	Reviewer	Peneliti/ Pengabdian	Persyaratan/ Perlengkapan	Waktu	Output	
1.	Penerbitan pengumuman dan Juknis penelitian						- PC/laptop - Koneksi internet	420 menit	Juknis	Litapdimas.kemenag.go.id
2.	Pembuatan Juknis Internal						- PC/laptop - Printer - Kertas	1.260 menit	Juksin Internal	
3.	Pengumuman penerima proposal beserta timeline waktu pelaksanaan						- PC/laptop - Printer - Kertas	420 menit	Jadwal penerimaan proposal (Soft file)	Jadwal ke grup wa dosen, dan website UIN Suska
4.	Submit proposal						- PC/laptop - Koneksi internet - Proposal (Soft file)	10.080 menit	Proposal tersubmit	Submit melalui website litapdimas.kemenag.go.id
5.	Verifikasi dokumen						- PC/laptop - Koneksi internet - Proposal (Soft file)	420 menit	Hasil verifikasi	T: Dokumen Belum Lengkap Y: Dokumen Lengkap
6.	Validasi proposal					 	- PC/laptop - Koneksi internet - Proposal (Soft file)	420 menit	Keputusan lulus atau tidak	Y: Proposal Diterima T: Proposal Ditolak

No	Aktivitas	Pelaksana					Mutu Baku			Keterangan
		Kemenag	LPPM (Ka.Pus Penelitian/ Pengabdian)	Komite Reviewer	Reviewer	Peneliti/ Pengabdi	Persyaratan/ Perlengkapan	Waktu	Output	
7.	Pengecekan plagiasi						- PC/laptop - Koneksi internet - Proposal (Soft file)	2.100 menit	Hasil plagiasi	Cek plagiat menggunakan turnitin, maks 35%
8.	Penentuan reviewer						- Daftar Nama-nama calon reviewer	2.100 menit	Nama-nama reviewer terpilih	Reviewer 2 orang untuk 1 proposal
9.	Memplotting Reviewer						- PC/laptop - Koneksi internet -	840 menit	Nama-nama reviewer	Plotting ke sistem/website
10.	Meriview proposal						- PC/laptop - Koneksi internet - Proposal (Soft file)	2.100 menit	Hasil review	
11.	Penentuan reviewer						- Daftar Nama-nama calon reviewer	840 menit	Nama-nama reviewer terpilih	
12.	Memplotting proposal						- Kertas - Pulpen	840 menit	Proposal	
13.	Mempersentasikan proposal						- PC/laptop - Infocus	420 menit	Laporan hasil persentasi proposal	









No	Aktivitas	Pelaksana					Mutu Baku			Keterangan
		Kemenag	LPPM (Ka.Pus Penelitian/ Pengabdian)	Komite Reviewer	Reviewer	Peneliti/ Pengabdi	Persyaratan/ Perlengkapan	Waktu	Output	
14.	Penilaian				<pre> graph TD     Start([Start]) --&gt; Decision{ }     Decision -- Y --&gt; Process[ ]     Decision -- T --&gt; End([End])           </pre>		- Laporan hasil persentasi proposal	30 menit	Daftar nilai	Y:Lulus T:Tidak lulus Ambang batas nilai lulus 300
15.	Penetapan kelulusan				<pre> graph TD     Process[ ]     Process --&gt; Decision{ }           </pre>		- Daftar nilai	420 menit	Nama- nama yang lulus	
16.	Penerbitan Rektor	SK			<pre> graph TD     End([End])     Process[ ] --&gt; End           </pre>		- Nama-nama peserta yang lulus	2.100 menit	SK Rektor	

## B. Penelitian dan Pengabdian Reguler BLU

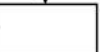
No.	Aktivitas	Pelaksana					Mutu Baku			Keterangan
		LPPM (Kapus)	Admin LPPM	Komite Reviewer	Reviewer	Peneliti/ Pengabdi	Persyaratan/ perlengkapan	Waktu	Output	
1.	Mengeluarkan pengumuman penerimaan proposal						- HP/laptop - Koneksi internet	420 menit	Surat pengumuman (Soft File)	Pengumuman melalui WAG, dan telegram
2.	Submit proposal						- PC/laptop - Koneksi internet - Proposal (Soft file)	4.200 menit	Dokumen proposal	Melalui website sip-lppm.uin.suska.ac.id
3.	Verifikasi dokumen						- PC/laptop - Koneksi internet - Proposal (Soft file)	840 menit	Hasil verifikasi	T:Dokumen Belum Lengkap Y:Dokumen sudah lengkap
4.	Validasi proposal						- PC/laptop - Koneksi internet - Proposal (Soft file)	840 menit	Hasil validasi	Y:Lulus T:Tidak Lulus
5.	Pengecekan plagiasi						- PC/laptop - Koneksi internet - Proposal (Soft file)	2.100 menit	Hasil plagiasi	Cek plagiat menggunakan turnitin, maks 35%
6.	Menentukan reviewer						Daftar nama-nama calon reviewer	2.100 menit	Nama-nama reviewer terpilih	Reviewer 2 orang untuk 1 proposal

No.	Aktivitas	Pelaksana					Mutu Baku			Keterangan
		LPPM (Kapus)	Admin LPPM	Komite Reviewer	Reviewer	Peneliti/ Pengabdi	Persyaratan/perengkapan	Waktu	Output	
7.	Memplotting reviewer						- PC/laptop - Koneksi internet	840 menit	Nama-nama reviewer	Admin plotting reviewer ke website
8.	Review proposal						- PC/laptop - Koneksi internet - Proposal (Soft file)	2.100 menit	Hasil review	Jika nilai dibawah 300 tidak lolos
9.	Menentukan 2 orang reviewer/ narasumber						- Nama-nama reviewer	840 menit	Nama-nama reviewer terpilih	2 narasumber untuk satu kelompok seminar proposal
10.	Mempersentasikan proposal						- PC/laptop - Infocus	420 menit	Hasil persentasi	
11.	Proses penilaian						- Hasil persentasi	420 menit	Darft nilai	
12.	Hasil seminar proposal						- Draft nilai	420 menit	Hasil Penilaian	Y:Lulus T:Tidak lulus Ambang batas nilai kelulusan 300
13.	Penentuan kelulusan						- Hasil penilaian	420 menit	Hasil/data peneliti/ pengabdi yang lulus	
14.	Penerbitan SK Rektor						- PC/laptop - Kertas - Printer	2.100 menit	SK Rektor	

### C. Penelitian dan Pengabdian Mandiri

No.	Aktivitas	Pelaksana			Mutu Baku			Keterangan
		LPPM (Kapus)	Reviewer	Peneliti/ Pengabdian	Persyaratan	Waktu	Output	
1.	Mengeluarkan pengumuman				- Laptop/PC - Koneksi internet	420 menit	Jadwal pelaksanaan	Pengumuman melalui website resmi lppm,WAG, dan telegram group
2.	Submit proposal				- Laptop/PC - Koneksi internet - Proposal (Soft file)	2.100 menit	Proposal tersubmit	Submit di website sip-lppm.uin.suska.ac.id
3.	Verifikasi dokumen				- Laptop/PC - Koneksi internet	420 menit	Hasil verifikasi	T: Dokumen Belum Lengkap Y: Dokumen Sudah Lengkap
4.	Memplotting reviewer/narasumber ke sistem				- Laptop/PC - Koneksi internet	840 menit	Nama – nama reviewer	2 orang reviewer untuk satu proposal
5.	Seminar hasil				- Laptop/PC - Infocus - Proposal (Soft file)	420 menit	Hasil seminar hasil	
6.	Mengumpulkan laporan akhir				Laporan akhir	2.100 menit	Laporan Akhir	
7.	Pengesahan pada laporan akhir				- Laporan akhir - Stemp pengesahan	2.100 menit	Dokumen laporan yang telah disahkan	

E. Monitoring dan Evaluasi Penelitian dan Pengabdian									
No.	Aktivitas	Pelaksana				Mutu Baku			Keterangan
		Ketua LPPM	Kapus	Admin LPPM	Tim Monitoring/ Evaluasi	Persyaratan/ Perlengkapan	Waktu	Output	
1.	Merekap lokasi penelitian/pengabdian yang telah dilakukan pada tahun sebelumnya					- PC/laptop - Printer - Kertas	2.100 menit	Daftar lokasi penelitian/pengabdian	
2.	Penentuan lokasi yang akan dimonitoring					Daftar lokasi penelitian/pengabdian	840 menit	Daftar lokasi yang akan di monitoring dan evaluasi	
3.	Pembentukan tim monitoring dan evaluasi					- PC/laptop - Printer - Kertas - Nama calon tim MONEV	840 menit	Nama-nama tim yang akan memonitoring dan evaluasi	
4.	Pembuatan form monitoring dan evaluasi					- PC/laptop - Printer - Kertas	840 menit	Form monitoring dan evaluasi	
5.	Survey lokasi penelitian/pengabdian				 	Mobil/Motor	840 menit	Form MONEV yang sudah terisi	

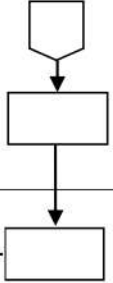
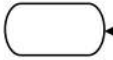
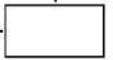
No.	Aktivitas	Pelaksana				Mutu Baku			Keterangan
		Ketua LPPM	Kapus	Admin LPPM	Tim Monitoring/ Evaluasi	Persyaratan/ Perlengkapan	Waktu	Output	
6.	Mengumpulkan laporan hasil monitoring dan evaluasi					- Form MONEV yang sudah terisi	420 menit	Laporan monitoring dan evaluasi	
7.	Pembahasan laporan monitoring dan evaluasi					- Laporan monitoring dan evaluasi	420 menit	Hasil MONEV	Jaika penelitian/pengabdian tidak dilakukan maka dana dicabut



UIN SUSKA RIAU

KEMENTERIAN AGAMA  
UNIVERSITAS ISLAM NEGERI SULTAN SYARIF KASIM RIAU  
جامعة سلطان كاسيم ريويتا مع الامامية الحكومية ريو  
STATE ISLAMIC UNIVERSITY OF SULTAN SYARIF KASIM RIAU

Jl. H. R. Soebrantas No. 155 KM. 15 Simpang Baru Panam Pekanbaru 28293  
PO. Box. 1004 Telp. 0761-562051, Fax. 0761-562052 Web. [www.uin-suska.ac.id](http://www.uin-suska.ac.id), E-mail : [rektor@uin-suska.ac.id](mailto:rektor@uin-suska.ac.id)

**SOP PUBLIKASI PENELITIAN**  
**Un.04/L.I/SOP.02**

Status Dokumen	:	<input type="checkbox"/> Master	<input type="checkbox"/> Salinan No.
Tanggal Berlaku	:	6 Agustus 2021	
Nomor Revisi	:	02	

Dibuat oleh:		Diperiksa oleh:	
			
Nama	Dr. Alwis Nazir, M.Kom	Nama	Prof. Dr. Leny Nofianti MS., S.E., M.Si., Ak. C.A.
Jabatan	Kapus Penelitian dan Penerbitan	Jabatan	Ketua LPPM
Tanggal	3 Agustus 2021	Tanggal	4 Agustus 2021

Disahkan oleh:	
	
Nama	Prof. Dr. Hairunas, M.Ag.
Jabatan	Rektor
Tanggal	6 Agustus 2021



**UNIVERSITAS ISLAM NEGERI  
SULTAN SYARIF KASIM RIAU**

Nomor	Un.04/L.I/SOP.02
Tanggal Pembuatan	26 Juli 2017
Tanggal Revisi	3 Agustus 2021
Tanggal Pengesahan	6 Agustus 2021
Disahkan Oleh	Rektor UIN SUSKA Riau
<b>SOP PUBLIKASI PENELITIAN</b>	

<b>Dasar Hukum</b> <ol style="list-style-type: none"><li>1. Peraturan Menteri Reformasi dan Penerangan Nomor 35 Tahun 2012 Tentang Pedoman Penyusunan Standar Operasional Prosedur Administrasi Pemerintahan;</li><li>2. Peraturan Menteri Pendayagunaan Aparatur Negara dan Reformasi Birokrasi Nomor 1 Tahun 2020 tentang Pedoman Analisis Jabatan dan Analisis Beban Kerja;</li><li>3. Peraturan Menteri Pendidikan dan Kebudayaan Nomor 3 Tahun 2020 Tentang Standar Nasional Pendidikan Tinggi;</li><li>4. Keputusan Kementerian Agama Republik Indonesia Nomor 168 Tahun 2010 Tentang Pedoman Penyusunan Standar Operasional Prosedur di Lingkungan Kementerian Agama;</li><li>5. Keputusan Direktur Jenderal Pendidikan Islam No. 4743 Tahun 2021 Tentang Petunjuk Teknis Program Bantuan Penelitian Berbasis Standar Biaya Keluaran Pada Perguruan Tinggi Keagamaan Islam Tahun Anggaran 2020;</li><li>6. Standar ISO 9001:2015 Klausul 7.5 Informasi Terdokumentasi;</li><li>7. Standar ISO 9001:2015 Klausul 8.5.1 Pengendalian Penyediaan Pelayanan;</li><li>8. Manual ISO Universitas 9001:2015 Universitas Islam Negeri Sultan Syarif Kasim Riau.</li></ol>	<b>Kualifikasi Pelaksana</b> <ol style="list-style-type: none"><li>1. Memiliki kemampuan untuk mengoperasikan Microsoft Word;</li><li>2. Mengetahui Tugas Pokok dan Fungsi.</li></ol>
<b>Keterkaitan</b> <ol style="list-style-type: none"><li>1. SOP Seminar Proposal dan Hasil</li><li>2. SOP Penelitian dan Pengabdian</li></ol>	<b>Peralatan / Perlengkapan</b> <ol style="list-style-type: none"><li>1. Komputer</li><li>2. Printer &amp; Kertas</li><li>3. Dan Lain-lain (sesuai kebutuhan)</li></ol>
<b>Peringatan</b> <p>Jika SOP ini tidak dijalankan maka dosen tidak bisa mempublikasi hasil penelitian/pengabdiannya.</p>	<b>Pencatatan dan Pendataan</b> <ol style="list-style-type: none"><li>1. Laporan Penelitian/Pengabdian</li><li>2. Daftar Arsip</li></ol>





No	Aktivitas	Pelaksana						Mutu Baku			Keterangan
		Rektor	Wakil Rektor I	Kepala LPPM	Ka.Pus Penelitian/ Penerbitan	Kasubbag LPPM	Dosen/ Mahasiswa	Persyaratan/ Perlengkapan	Waktu	Output	
1.	Pembuatan laporan berdasarkan penelitian yang dilakukannya							<ul style="list-style-type: none"> <li>- PC/laptop</li> <li>- Kertas</li> <li>- Printer</li> </ul>	2.100 menit	Laporan penelitian/ pengabdian	
2.	Penyampaian laporan penelitian	<pre> graph LR     A[Dosen/ Mahasiswa] --&gt; B[Kasubbag LPPM]     B &lt;--&gt; C[Ka.Pus Penelitian/ Penerbitan]     C &lt;--&gt; D[Kepala LPPM]     D &lt;--&gt; E[Wakil Rektor I]     E &lt;--&gt; F[Rektor]           </pre>						Laporan penelitian	60 menit	Laporan penelitian/ pengabdian	Paling lambat satu (1) bulan setelah kegiatan penelitian dilaksanakan
3.	Pengarsipan laporan penelitian							<ul style="list-style-type: none"> <li>- Form daftar induk arsip</li> <li>- Laporan penelitian</li> </ul>	20 menit	Penyimpanan laporan penelitian/ pengabdian	Dalam bentuk hardcopy dan softcopy



UIN SUSKA RIAU

**SOP PENDISTRIBUSIAN HASIL PENELITIAN**  
**Un.04/L.I/SOP.03**

Status Dokumen	: <input type="checkbox"/> Master <input type="checkbox"/> Salinan No.
Tanggal Berlaku	: 6 Agustus 2021
Nomor Revisi	: 02

Dibuat oleh:		Diperiksa oleh:	
			
Nama	Dr. Alwis Nazir, M.Kom	Nama	Prof. Dr. Leny Nofianti MS., S.E., M.Si., Ak., C.A.
Jabatan	Kapus Penelitian dan Penerbitan	Jabatan	Ketua LPPM
Tanggal	3 Agustus 2021	Tanggal	4 Agustus 2021

Disahkan oleh:	
	
Nama	Prof. Dr. Hairunas, M.Ag.
Jabatan	Rektor
Tanggal	6 Agustus 2021



**UNIVERSITAS ISLAM NEGERI  
SULTAN SYARIF KASIM RIAU**

Nomor	Un.04/L.I/SOP.03
Tanggal Pembuatan	26 Juli 2017
Tanggal Revisi	3 Agustus 2021
Tanggal Pengesahan	6 Agustus 2021
Disahkan Oleh	
<b>SOP PENDISTRIBUSIAN HASIL PENELITIAN</b>	

<b>Dasar Hukum</b>	<b>Kualifikasi Pelaksana</b>
<ol style="list-style-type: none"> <li>1. Peraturan Menteri Reformasi dan Penerangan Nomor 35 Tahun 2012 Tentang Pedoman Penyusunan Standar Operasional Prosedur Administrasi Pemerintahan;</li> <li>2. Peraturan Menteri Pendayagunaan Aparatur Negara dan Reformasi Birokrasi Nomor 1 Tahun 2020 tentang Pedoman Analisis Jabatan dan Analisis Beban Kerja;</li> <li>3. Peraturan Menteri Pendidikan dan Kebudayaan Nomor 3 Tahun 2020 Tentang Standar Nasional Pendidikan Tinggi;</li> <li>4. Keputusan Kementerian Agama Republik Indonesia Nomor 168 Tahun 2010 Tentang Pedoman Penyusunan Standar Operasional Prosedur di Lingkungan Kementerian Agama;</li> <li>5. Standar ISO 9001:2015 Klausul 7.5 Informasi Terdokumentasi;</li> <li>6. Standar ISO 9001:2015 Klausul 8.5.1 Pengendalian Penyediaan Pelayanan;</li> <li>7. Manual ISO Universitas 9001:2015 Universitas Islam Negeri Sultan Syarif Kasim Riau.</li> </ol>	<ol style="list-style-type: none"> <li>1. Memiliki kemampuan untuk mengoperasikan Microsoft Word;</li> <li>2. Memiliki kemampuan berbahasa yang baik;</li> <li>3. Mengetahui Tugas Pokok dan Fungsi.</li> </ol>
<b>Keterkaitan</b>	<b>Peralatan / Perlengkapan</b>
<ol style="list-style-type: none"> <li>1. SOP Seminar Proposal dan Hasil</li> <li>2. SOP Penelitian dan Pengabdian</li> </ol>	<ol style="list-style-type: none"> <li>1. Komputer</li> <li>2. Printer</li> <li>3. Kertas</li> <li>4. Pena</li> <li>5. Dan Lain-lain (sesuai kebutuhan)</li> </ol>
<b>Peringatan</b>	<b>Pencatatan dan Pendataan</b>
Jika SOP ini tidak dijalankan maka hasil dari penelitian/pengabdian dosen tidak dapat di distribusikan.	<ol style="list-style-type: none"> <li>1. Daftar Arsip Penelitian/Pengabdian</li> </ol>



No	Aktivitas	Pelaksana							Mutu Baku			Keterangan
		Rektor	Ketua LPPM	Sekretaris LPPM	Kasubbag LPPM	Pengadminis-trasi Web	Caraka	Pihak Terkait	Persyaratan/Peringkapan	Waktu	Output	
1.	Mengumpulkan hasil-hasil penelitian yang telah dilakukan oleh dosen/ mahasiswa								Hasil penelitian/ pengabdian	420 menit	Rekap keseluruhan hasil penelitian/pengabdian	
2.	Pendistribusi an hasil penelitian								Hasil Penelitian/ pengabdian	420 menit	Laporan tanda terima	- Pendistribusi an secara hard file - Pendistribusi an soft file
3.	Pengarsipan hasil penelitian								- PC/laptop - Form daftar arsip - Hasil penelitian	30 menit	Arsip hasil penelitian	



UIN SUSKA RIAU

**SOP PENGAJUAN KKN**  
**Un.04.L.I.SOP.04**

Status Dokumen	: <input type="checkbox"/> Master <input type="checkbox"/> Salinan No.
Tanggal Berlaku	: 6 Agustus 2021
Nomor Revisi	: 02

Dibuat oleh:		Diperiksa oleh:	
			
Nama	M. Khalilullah, S.Ag., M.A	Nama	Prof. Dr. Leny Nofianti MS., S.E., M.Si., Ak., C.A.
Jabatan	Kapus Pengabdian kepada Masyarakat	Jabatan	Ketua LPPM
Tanggal	3 Agustus 2021	Tanggal	4 Agustus 2021









Disahkan oleh:	
	
Nama	Prof. Dr. Hairunas, M.Ag.
Jabatan	Rektor
Tanggal	6 Agustus 2021

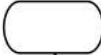

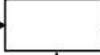

**UNIVERSITAS ISLAM NEGERI  
SULTAN SYARIF KASIM RIAU**



Nomor	Un.04.L.I.SOP.04
Tanggal Pembuatan	26 juli 2017
Tanggal Revisi	3 Agustus 2021
Tanggal Pengesahan	6 Agustus 2021
Disahkan Oleh	Rektor UIN SUSKA Riau
<b>SOP PENGAJUAN KKN</b>	

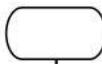
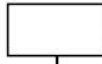
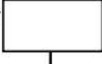
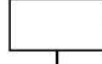
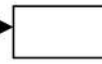

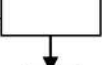
<p><b>Dasar Hukum</b></p> <ol style="list-style-type: none"> <li>1. Peraturan Menteri Reformasi dan Penerangan Nomor 35 Tahun 2012 Tentang Pedoman Penyusunan Standar Operasional Prosedur Administrasi Pemerintahan;</li> <li>2. Peraturan Menteri Pendayagunaan Aparatur Negara dan Reformasi Birokrasi Nomor 1 Tahun 2020 tentang Pedoman Analisis Jabatan dan Analisis Beban Kerja;</li> <li>3. Peraturan Menteri Pendidikan dan Kebudayaan Nomor 3 Tahun 2020 Tentang Standar Nasional Pendidikan Tinggi;</li> <li>4. Keputusan Kementerian Agama Republik Indonesia Nomor 168 Tahun 2010 Tentang Pedoman Penyusunan Standar Operasional Prosedur di Lingkungan Kementerian Agama;</li> <li>5. Standar ISO 9001:2015 Klausul 7.5 Informasi Terdokumentasi;</li> <li>6. Standar ISO 9001:2015 Klausul 8.5.1 Pengendalian Penyediaan Pelayanan;</li> <li>7. Manual ISO Universitas 9001:2015 Universitas Islam Negeri Sultan Syarif Kasim Riau.</li> </ol>	<p><b>Kualifikasi Pelaksana</b></p> <ol style="list-style-type: none"> <li>1. Memiliki kemampuan untuk mengoperasikan Microsoft Word;</li> <li>2. Mengetahui Tugas Pokok dan Fungsi.</li> </ol>
<p><b>Keterkaitan</b></p>	<p><b>Peralatan / Perlengkapan</b></p> <ol style="list-style-type: none"> <li>1. Komputer</li> <li>2. Printer</li> <li>3. Kertas</li> <li>4. Pulpen</li> <li>5. Dan lain-lain (sesuai kebutuhan)</li> </ol>
<p><b>Peringatan</b> Jika tidak melakukan SOP ini maka mahasiswa/i tidak bisa ikut kuliah kerja nyata (KKN)</p>	<p><b>Pencatatan dan Pendatan</b></p> <ol style="list-style-type: none"> <li>1. Jadwal pelaksanaan</li> <li>2. Data-data lokasi KKN</li> <li>3. Data nama-nama dosen pembimbing lapangan (DPL)</li> </ol>

A. Penetapan Lokasi KKN										
No.	Aktivitas	Pelaksana					Mutu Baku			Keterangan
		Ketua LPPM	Kapusdimas	Tim Audiensi	Tim Survey	Kabupaten	Persyaratan/ Perlengkapan	Waktu	Output	
1.	Mengajukan surat permohonan audiensi						- PC/laptop - Kertas - Printer	1,260 menit	Surat permohonan audiensi	Surat berisi (Jadwal audiensi)
2.	Melakukan audiensi						- PC/laptop - Infocus	120 menit	Surat rekomendasi untuk ke kecamatan	Surat diterbitkan bupati
3.	Survey lokasi						Surat rekomendasi	16.800 menit	Hasil survey	
4.	Penetapan lokasi kn						Hasil survey	1.260 menit	Data lokasi penempatan	

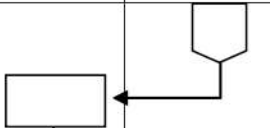
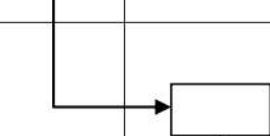
B. Pelaksanaan KKN Reguler											
No.	Aktivitas	Pelaksana					Mutu Baku			Keterangan	
		Ketua LPPM	Kapusdi mas	Staf Terkait	DPL	Mahasiwa/ Mahasiswi	Persyaratan/ Perlengkapan	Waktu	Output		
1.	Penetapan pesrta KKN							- PC/laptop - Koneksi internet	1.260 menit	Nama-nama peserta kkn	Fakultas mengirim nama-nama peserta KKN
2.	Penginputan lokasi						- PC/laptop - Koneksi internet - Data Lokasi KKN	2.100 menit	Lokasi KKN terinput ke sistem		
3.	Pemilihan lokasi						- HP/laptop - Koneksi internet	4.200 menit	Lokasi penempatan	Pilih lokasi melalui iRaise	
4.	Pengumuman peserta KKN dan lokasi						- PC/laptop - Koneksi internet	2.100 menit	Nama mahasiswa beserta lokasi tempat KKN		
5.	Refreshmet DPL KKN						Daftar nama-nama DPL	1.260 menit	Nama-nama DPL		
6.	Pembekalan						- Mahasiswa - DPL	2.100 menit	Pemahaman tentang kkn		

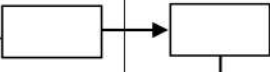
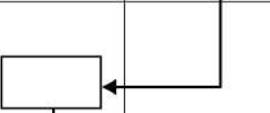
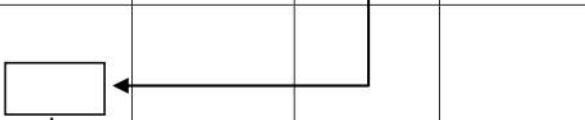
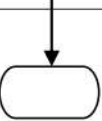

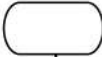
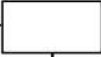
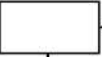
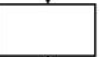
No.	Aktivitas	Pelaksana					Mutu Baku			Keterangan
		Ketua LPPM	Kapus dimas	Staf Terkait	DPL/ LPPM	Mahasiwa/ Mahasiswi	Persyaratan/ Perlengkapan	Waktu	Output	
7.	Pengantaran peserta KKN						- Mobil/Motor - Mahasiswa DPL	1.260 menit	Sampai di Lokasi KKN	
8.	Pelaksanaan KKN						Program kerja KKN	16.800 menit	Proker KKN terealisasi	
9.	Monitoring KKN						Mobil/Motor	8.400 menit	Laporan Monitoring	
10.	Penarikan/penjemputan Peserta KKN						Mobil/Motor	1.260 menit	Mahasiswa kembali ke kampus	
11.	Penginputan nilai ke portal						- PC/laptop - Koneksi internet - Darft nilai	4.200 menit	Nilai KKN	
12.	Penginputan nilai ke IRAISE						- PC/laptop - Koneksi internet - Darft nilai	4.200 menit	Nilai Muncul di IRAISE	
13	Penerbitan sertifikat KKN						- PC/laptop - Kertas Printer	4.200 menit	Sertifikat	

C. Pelaksanaan KKN Non Reguler								
No.	Aktifitas	Pelaksana			Mutu Baku			Keterangan
		Kapusdimas	LPPM (Staf Terkait)	Mahasiswa	Persyaratan/Perengkapan	Waktu	Output	
1.	Pengumuman pendaftaran				- PC/laptop - Koneksi internet	2.100 menit	Jadwal pelaksanaan	Pengumuman melalui website UIN Suska Riau
2.	Pendaftaran				Harus sudah daftar KKN reguler	4.200 menit	Bukti pendaftaran	
3.	Seleksi Adminstrasi				Bukti pendaftaran	2.100 menit	Hasil seleksi	
4.	Seleksi Wawancara				- Mahasiswa - Kertas - Pena	2.100 menit	Hasil Wawancara	
5.	Penetapan SK Mahasiswa				- PC/laptop - Kertas - Printer	1.260 menit	SK mahasiswa	



UIN SUSKA RIAU

**SOP PELAKSANAAN KEGIATAN PENELITIAN STUDI GENDER DAN ANAK**  
**Un.04.L.I.SOP.05**

Status Dokumen	:	<input type="checkbox"/> Master	<input type="checkbox"/> Salinan No.
Tanggal Berlaku	:	6 Agustus 2021	
Nomor Revisi	:	02	

Dibuat oleh:		Diperiksa oleh:	
			
Nama	Dr. Mustiqowati Ummul Fithriyyah, S.Pd., M.Si	Nama	Prof. Dr. Leny Nofianti MS., S.E., M.Si., Ak., C.A.
Jabatan	Kapus Studi Gender dan Anak	Jabatan	Ketua LPPM
Tanggal	3 Agustus 2021	Tanggal	4 Agustus 2021

Disahkan oleh:	
	
Nama	Prof. Dr. Hairunas, M.Ag.
Jabatan	Rektor
Tanggal	6 Agustus 2021



UIN SUSKA RIAU

**UNIVERSITAS ISLAM NEGERI  
SULTAN SYARIF KASIM RIAU**

Nomor	Un.04.L.I.SOP.05
Tanggal Pembuatan	26 Juli 2017
Tanggal Revisi	3 Agustus 2021
Tanggal Pengesahan	6 Agustus 2021
Disahkan Oleh	Rektor UIN SUSKA RIAU
<b>SOP PELAKSANAAN KEGIATAN PENELITIAN STUDI GENDER DAN ANAK</b>	

**Dasar Hukum**



1. Peraturan Menteri Reformasi dan Penerangan Nomor 35 Tahun 2012 Tentang Pedoman Penyusunan Standar Operasional Prosedur Administrasi Pemerintahan;
2. Peraturan Menteri Pendayagunaan Aparatur Negara dan Reformasi Birokrasi Nomor 1 Tahun 2020 tentang Pedoman Analisis Jabatan dan Analisis Beban Kerja;
3. Peraturan Menteri Pendidikan dan Kebudayaan Nomor 3 Tahun 2020 Tentang Standar Nasional Pendidikan Tinggi;
4. Keputusan Kementerian Agama Republik Indonesia Nomor 168 Tahun 2010 Tentang Pedoman Penyusunan Standar Operasional Prosedur di Lingkungan Kementerian Agama;
5. Keputusan Direktur Jenderal Pendidikan Islam No. 4743 Tahun 2021 Tentang Petunjuk Teknis Program Bantuan Penelitian Berbasis Standar Biaya Keluaran Pada Perguruan Tinggi Keagamaan Islam Tahun Anggaran 2020;
6. Keputusan Direktur Jenderal Pendidikan Islam No. 2952 Tahun 2017 Tentang Petunjuk Teknis Pembentukan Komite Penilaian atau Reviewer dan Tata Cara pelaksanaan Penilai Penelitian Pada perguruan Tinggi keagamaan Islam;
7. Standar ISO 9001:2015 Klausul 7.5 Informasi Terdokumentasi;
8. Standar ISO 9001:2015 Klausul 8.5.1 Pengendalian Penyediaan Pelayanan;
9. Manual ISO Universitas 9001:2015 Universitas Islam Negeri Sultan Syarif Kasim Riau.





**Kualifikasi Pelaksana**

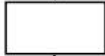
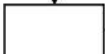

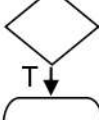

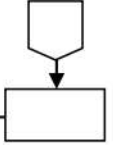
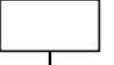
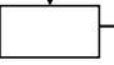

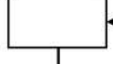
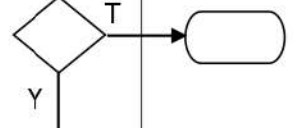
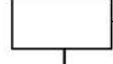

1. Ijazah terakhir reviewer harus S3;
2. Reviewer harus memiliki sertifikat reviewer dari KEMENAG;
3. Memiliki kemampuan untuk mengoperasikan Microsoft Word;
4. Mengetahui Tugas Pokok dan Fungsi.

<b>Keterkaitan</b>	<b>Peralatan / Perlengkapan</b>
1. SOP Pendistribusian hasil studi gender dan anak 2. SOP Pencairan Dana Penelitian dan Pengabdian	1. Komputer 2. Printer & Kertas 3. Dan Lain-lain (sesuai kebutuhan)
<b>Peringatan</b>	<b>Pencatatan dan Pendataan</b>
Jika SOP ini tidak dijalankan maka dosen tidak bisa melaksanakan kegiatan studi gender dan anak.	1. Juknis kegiatan SGA 2. Jadwal submit proposal 3. Nama-nama reviewer

### A. Kegiatan Studi Gender dan Anak DIPA DIKTIS

No.	Aktivitas	Pelaksana					Mutu Baku			Keterangan
		Kemenag	LPPM (Ka.Pus SGA)	Komite Reviewer	Reviewer	Dosen	Persyaratan/Perengkapan	Waktu	Output	
1.	Penerbitan pengumuman dan Juknis SGA						- PC/laptop - Koneksi internet	420 menit	Juknis	Litapdimas.ke menag.go.id
2.	Pembuatan Juknis Internal						- PC/laptop - Printer - Kertas	1.260 menit	Juksin Internal	
3.	Pengumuman penerima proposal beserta timeline waktu pelaksanaan						- PC/laptop - Printer - Kertas	420 menit	Jadwal penerimaan proposal (Soft file)	Jadwal ke grup wa dosen, dan website UIN Suska
4.	Submit proposal						- PC/laptop - Koneksi internet - Proposal (Soft file)	10.080 menit	Proposal tersubmit	Submit melalui website litapdimas.kemenag.go.id
5.	Verifikasi dokumen						- PC/laptop - Koneksi internet - Proposal (Soft file)	420 menit	Hasil verifikasi	T: Dokumen Belum Lengkap Y: Dokumen lengkap
6.	Validasi proposal						- PC/laptop - Koneksi internet - Proposal (Soft file)	420 menit	Keputusan lulus atau tidak	Y: Proposal Diterima T: Proposal Ditolak

7.	Pengecekan plagiasi					- PC/laptop - Koneksi internet - Proposal (Soft file)	2.100 menit	Hasil plagiasi	Cek plagiat menggunakan turnitin, maks 35%
8.	Penentuan reviewer					Daftar Nama-nama calon reviewer	2.100 menit	Nama-nama reviewer terpilih	Reviewer 2 orang untuk 1 proposal
9.	Memplotting Reviewer					- PC/laptop - Koneksi internet	840 menit	Nama-nama reviewer	Plotting ke sistem/web site
10.	Meriview proposal					- PC/laptop - Koneksi internet - Proposal (Soft file)	2.100 menit	Hasil review	
11.	Mempersentasikan proposal					- PC/laptop - Infocus	420 menit	Laporan hasil persentasi proposal	
12.	Pelaksanaan Penilaian					Laporan hasil persentasi proposal	30 menit	Daftar nilai	Y:Lulus T:Tidak Lulus Ambang batas nilai lulus 300
13.	Penentuan kelulusan					Daftar nilai	420 menit	Nama-nama yang lulus	
14.	Penerbitan SK Rektor					Nama-nama peserta yang lulus	2.100 menit	SK Rektor	

B. Kegiatan Studi Gender dan Anak Reguler BLU										
No.	Aktivitas	Pelaksana					Mutu Baku			Keterangan
		LPPM (Kapus SGA)	Admin LPPM	Komite Reviewer	Reviewer	Dosen	Persyaratan/perengkapan	Waktu	Output	
1.	Penerbitan pengumuman penerimaan proposal						- HP/laptop - Koneksi internet	420 menit	Surat pengumuman (Soft File)	Pengumuman melalui WAG, dan telegram
2.	Submit proposal						- PC/laptop - Koneksi internet - Proposal (Soft file)	4.200 menit	Dokumen proposal	Melalui website sip-lppm.uin.suka.ac.id
3.	Verifikasi dokumen						- PC/laptop - Koneksi internet - Proposal (Soft file)	840 menit	Hasil verifikasi	T:dokumen Belum Lengkap Y:Dokumen Sudah Lengkap
4.	Validasi proposal						- PC/laptop - Koneksi internet - Proposal (Soft file)	840 menit	Hasil validasi	Y:Lulus T:Tidak Lulus
5.	Pengecekan plagiasi						- PC/laptop - Koneksi internet - Proposal (Soft file)	2.100 menit	Hasil plagiasi	Cek plagiat menggunakan turnitin, maks 35%
6.	Menentukan reviewer						Daftar nama-nama calon reviewer	2.100 menit	Nama-nama reviewer terpilih	Reviewer 2 orang untuk 1 proposal



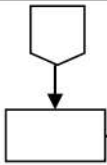



7.	Memplotting reviewer					- PC/laptop - Koneksi internet	840 menit	Nama-nama reviewer	Admin plotting reviewer ke website
8.	Review proposal					- PC/laptop - Koneksi internet - Proposal (Soft file)	2.100 menit	Hasil review	Jika nilai dibawah 300 tidak lolos
9.	Menentukan 2 orang reviewer/narasumber					Nama-nama reviewer	840 menit	Nama-nama reviewer terpilih	2 narasumber untuk satu kelompok seminar proposal
10.	Mempersentasikan proposal					- PC/laptop - Infocus	420 menit	Hasil persentasi	
11.	Proses penilaian					Hasil persentasi	420 menit	Darft nilai	
12.	Hasil seminar proposal					Draft nilai	420 menit	Hasil Penilaian	Y:Lulus T:Tidak lulus Ambang batas nilai kelulusan 300
13.	Penentuan kelulusan					Hasil penilaian	420 menit	Hasil/data dosen yang lulus	
14.	Penerbitan SK Rektor					- PC/laptop - Kertas - Printer	2.100 menit	SK Rektor	

### C. Kegiatan Studi Gender dan Anak Mandiri

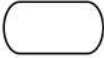
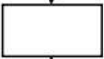

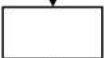
No.	Aktifitas	Pelaksana			Mutu Baku			Keterangan
		LPPM (Kapus SGA)	Reviewer	Dosen	Persyaratan	Waktu	Output	
1.	Penerbitan pengumuman				- Laptop/PC - Koneksi internet	420 menit	Jadwal pelaksanaan	Pengumuman melalui website resmi lppm,WAG, dan telegram group
2.	Submit proposal				- Laptop/PC - Koneksi internet - Proposal (Soft file)	2.100 menit	Proposal tersubmit	Submit di website sip-lppm.uin.suska.ac.id
3.	Verifikasi dokumen				- Laptop/PC - Koneksi internet	420 menit	Hasil verifikasi	T: Dokumen Belum Lengkap Y: Dokumen Sudah Lengkap
4.	Memplotting reviewer/nara sumber ke sistem				- Laptop/PC - Koneksi internet	840 menit	Nama – nama reviewer	2 orang reviewer untuk satu proposal
5.	Seminar hasil				- Laptop/PC - Infocus - Proposal (Soft file)	420 menit	Hasil seminar hasil	
6.	Mengumpulkan laporan akhir				Laporan akhir	2.100 menit	Laporan Akhir	
7.	Pengesahan pada laporan akhir				- Laporan akhir - Stemp pengesahn	2.100 menit	Dokumen laporan yang telah disahkan	

#### D. Tindak Lanjut Hasil Studi Gender dan Anak

No.	Aktifitas	Pelaksana		Mutu Baku			Keterangan
		LPPM	Dosen	Persyaratan/ Perlengkapan	Waktu	Output	
1.	Mengeluarkan pengumuman			- PC/laptop - Koneksi internet	420 menit	Pengumuman jadwal tindak lanjut kegiatan SGA	Pengumuman melalui Wa Grup
2.	Menyerahkan bukti-bukti tindak lanjut kegiatan SGA			Bukti-bukti kegiatan SGA	2.100 menit	Bukti Tindak Lanjut kegiatan SGA	
3.	Merekap bukti-bukti			Bukti Tindak Lanjut Kegiatan SGA	840 menit	Hasil rekap	
4.	Mengirim Surat peringatan			- PC/laptop - Printer - Kertas	60 menit	Surat Peringatan	Surat berisi tentang pemberitahuan kepada dosen yang belum mengumpulkan bukti agar segera mengumpulkan
5.	Pemeriksaan bukti-bukti			Bukti Tindak Lanjut	840 menit	Hasil pemeriksaan	

### E. Monitoring dan Evaluasi Kegiatan Studi Gender dan Anak

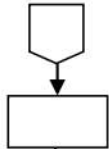
No.	Aktifitas	Pelaksana				Mutu Baku			Keterangan
		Ketua LPPM	Kapus SGA	Admin LPMM	Tim Monitoring/ evaluasi	Persyaratan/ Perlengkapan	Waktu	Output	
1.	Merekap lokasi kegiatan SGA yang telah dilakukan pada tahun sebelumnya					- PC/laptop - Printer - Kertas	2.100 menit	Daftar lokasi kegiatan SGA	
2.	Penentuan lokasi yang akan dimonitoring					Daftar lokasi kegiatan SGA	840 menit	Daftar lokasi yang akan di monitoring dan evaluasi	
3.	Pembentukan tim monitoring dan evaluasi					- PC/laptop - Printer - Kertas - Nama calon tim MONEV	840 menit	Nama-nama tim yang akan memonitoring dan evaluasi	
4.	Pembuatan form monitoring dan evaluasi					- PC/laptop - Printer - Kertas	840 menit	Form monitoring dan evaluasi	
5.	Survey lokasi kegiatan SGA					Mobil/Motor	840 menit	Form MONEV yang sudah terisi	

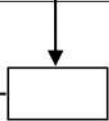
6.	Pengumpulan laporan hasil monitoring dan evaluasi					Form MONEV yang sudah terisi	420 menit	Laporan monitoring dan evaluasi	
7.	Pembahasan laporan monitoring dan evaluasi					Laporan monitoring dan evaluasi	420 menit	Hasil MONEV	Jika kegiatan SGA tidak dilakukan maka dana dicabut



UIN SUSKA RIAU

**SOP PENDISTRIBUSIAN STUDI GENDER DAN ANAK**  
**Un.04/L.I/SOP.06**

Status Dokumen	: <input type="checkbox"/> Master <input type="checkbox"/> Salinan No.
Tanggal Berlaku	: 6 Agustus 2021
Nomor Revisi	: 02

Dibuat oleh:		Diperiksa oleh:	
			
Nama	Dr. Mustiqowati Ummul Fithriyyah, S.Pd., M.Si	Nama	Prof. Dr. Leny Nofianti MS., S.E., M.Si., Ak., C.A.
Jabatan	Kapus Studi Gender dan Anak	Jabatan	Ketua LPPM
Tanggal	3 Agustus 2021	Tanggal	4 Agustus 2021





Disahkan oleh:	
	
Nama	Prof. Dr. Hairunas, M.Ag.
Jabatan	Rektor
Tanggal	6 Agustus 2021



**UNIVERSITAS ISLAM NEGERI  
SULTAN SYARIF KASIM RIAU**

Nomor	Un.04.L.I.SOP.06
Tanggal Pembuatan	26 Juli 2017
Tanggal Revisi	3 Agustus 2021
Tanggal Pengesahan	6 Agustus 2021
Disahkan Oleh	Rektor UIN SUSKA RIAU
<b>SOP PENDISTRIBUSIAN STUDI GENDER DAN ANAK</b>	

<b>Dasar Hukum</b>	<b>Kualifikasi Pelaksana</b>
<ol style="list-style-type: none"> <li>1. Peraturan Menteri Reformasi dan Penerangan Nomor 35 Tahun 2012 Tentang Pedoman Penyusunan Standar Operasional Prosedur Administrasi Pemerintahan;</li> <li>2. Peraturan Menteri Pendayagunaan Aparatur Negara dan Reformasi Birokrasi Nomor 1 Tahun 2020 tentang Pedoman Analisis Jabatan dan Analisis Beban Kerja;</li> <li>3. Peraturan Menteri Pendidikan dan Kebudayaan Nomor 3 Tahun 2020 Tentang Standar Nasional Pendidikan Tinggi;</li> <li>4. Keputusan Kementerian Agama Republik Indonesia Nomor 168 Tahun 2010 Tentang Pedoman Penyusunan Standar Operasional Prosedur di Lingkungan Kementerian Agama;</li> <li>5. Standar ISO 9001:2015 Klausul 7.5 Informasi Terdokumentasi;</li> <li>6. Standar ISO 9001:2015 Klausul 8.5.1 Pengendalian Penyediaan Pelayanan;</li> <li>7. Manual ISO Universitas 9001:2015 Universitas Islam Negeri Sultan Syarif Kasim Riau.</li> </ol>	<ol style="list-style-type: none"> <li>1. Ijazah terakhir reviewer harus S3;</li> <li>2. Reviewer harus memiliki sertifikat reviewer dari kemenag;</li> <li>3. Memiliki kemampuan untuk mengoperasikan Microsoft Word;</li> <li>4. Mengetahui Tugas Pokok dan Fungsi.</li> </ol>
<b>Keterkaitan</b>	<b>Peralatan / Perlengkapan</b>
<ol style="list-style-type: none"> <li>1. SOP Pelaksanaan Kegiatan SGA</li> </ol>	<ol style="list-style-type: none"> <li>1. Komputer</li> <li>2. Printer</li> <li>3. Kertas</li> <li>4. Dan Lain-lain (sesuai kebutuhan)</li> </ol>
<b>Peringatan</b>	<b>Pencatatan dan Pendataan</b>
Jika SOP ini tidak dijalankan maka hasil penelitian SGA tidak dapat didistribusikan	<ol style="list-style-type: none"> <li>1. Daftar Arsip hasil penelitian SGA</li> </ol>

No	Aktivitas	Pelaksana							Persyarat/ perlengkapan	Waktu	Output	Keterangan
		Rektor	Ketua LPPM	Sekretaris LPPM	Kapus. SGA	Kasubbag LPPM	Staf LPPM	Instansi Terkait				
1.	Pengumpulan hasil-hasil penelitian yang telah dilakukan oleh dosen								Laporan Penelitian SGA	2.100 menit	Pengumpulan hasil penelitian SGA keseluruhan	Berbentuk jurnal, buku dan soft file
2.	Pendistribusian hasil penelitian								Kumpulan Hasil Penelitian SGA (Buku)	420 menit	Distribusi hasil penelitian	Pendistribusian secara hard file dalam bentuk buku dan jurnal via ekspedisi dan soft file melalui web
3.	Pengarsipan hasil penelitian								- PC/laptop - Form Arsip - Hasil Penelitian	30 menit	Arsip hasil penelitian	







UIN SUSKA RIAU

**SOP ONLINE JURNAL SYSTEM**  
**Un.04.L.I.SOP.07**

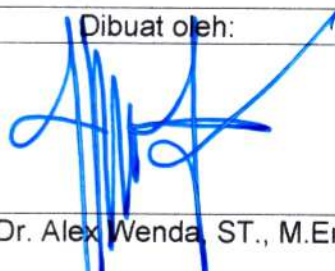
Status Dokumen	:	<input type="checkbox"/> Master	<input type="checkbox"/> Salinan No.
Tanggal Berlaku	:	6 Agustus 2021	
Nomor Revisi	:	02	

Dibuat oleh:		Diperiksa oleh:	
			
Nama	Dr. Alex Wenda, ST., M.Eng	Nama	Prof. Dr. Leny Nofianti MS., S.E., M.Si., Ak., C.A.
Jabatan	Sekretaris LPPM	Jabatan	Ketua LPPM
Tanggal	3 Agustus 2021	Tanggal	4 Agustus 2021



Disahkan oleh:	
	
Nama	Prof. Dr. Hairunas, M.Ag.
Jabatan	Rektor
Tanggal	6 Agustus 2021



**UNIVERSITAS ISLAM NEGERI  
SULTAN SYARIF KASIM RIAU**

Nomor	Un.04.L.I.SOP.07
Tanggal Pembuatan	26 Juli 2017
Tanggal Revisi	3 Agustus 2021
Tanggal Pengesahan	6 Agustus 2021
Disahkan Oleh	Rektor UIN SUSKA RIAU
<b>SOP ONLINE JURNAL SYSTEM</b>	

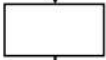
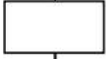
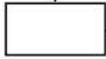
<b>Dasar Hukum</b>	<b>Kualifikasi Pelaksana</b>
<ol style="list-style-type: none"> <li>1. Peraturan Menteri Reformasi dan Penerangan Nomor 35 Tahun 2012 Tentang Pedoman Penyusunan Standar Operasional Prosedur Administrasi Pemerintahan;</li> <li>2. Peraturan Menteri Pendayagunaan Aparatur Negara dan Reformasi Birokrasi Nomor 1 Tahun 2020 tentang Pedoman Analisis Jabatan dan Analisis Beban Kerja;</li> <li>3. Peraturan Menteri Pendidikan dan Kebudayaan Nomor 3 Tahun 2020 Tentang Standar Nasional Pendidikan Tinggi;</li> <li>4. Keputusan Kementerian Agama Republik Indonesia Nomor 168 Tahun 2010 Tentang Pedoman Penyusunan Standar Operasional Prosedur di Lingkungan Kementerian Agama;</li> <li>5. Standar ISO 9001:2015 Klausul 7.5 Informasi Terdokumentasi;</li> <li>6. Standar ISO 9001:2015 Klausul 8.5.1 Pengendalian Penyediaan Pelayanan;</li> <li>7. Manual ISO Universitas 9001:2015 Universitas Islam Negeri Sultan Syarif Kasim Riau.</li> </ol>	<ol style="list-style-type: none"> <li>1. Memiliki kemampuan untuk mengoperasikan Microsoft Word;</li> <li>2. Memiliki kemampuan menggunakan website open jurnal system (OJS)</li> </ol>
<b>Keterkaitan</b>	<b>Peralatan / Perlengkapan</b>
	<ol style="list-style-type: none"> <li>1. Komputer/laptop</li> <li>2. Kertas</li> <li>3. Pulpen/pensil</li> <li>4. Dan lain-lain (sesuai kebutuhan)</li> </ol>
<b>Peringatan</b>	<b>Pencatatan dan Pendataan</b>
Jika SOP ini tidak dijalankan maka jurnal tidak akan terpublikasi kedalam OJS	<ol style="list-style-type: none"> <li>1. Judul jurnal</li> <li>2. Deskripsi jurnal</li> <li>3. Nama-nama team editor jurnal</li> </ol>

No.	Aktivitas	Pelaksana		Mutu Baku			Keterangan
		Admin LPPM	Fakultas	Persyaratan/ Perlengkapan	Waktu	Output	
1.	Pengajuan permohonan jurnal baru			- PC/laptop - Kertas - Printer	420 menit	Surat pengajuan	Lampiran : Nama jurnal, inisial jurnal, cover jurnal .jpg, deskripsi jurnal, dan daftar nama editor team
2.	Memproses permohonan			Surat pengajuan	1.260 menit	Surat pengajuan disetujui	
3.	Create Jurnal			- PC/laptop - Koneksi internet	30 menit	Jurnal yang sudah di create	Menggunakan OJS
4.	Pengiriman surat pemberitahuan			- PC/laptop - Kertas - Printer	30 menit	Surat pemberitahuan	Surat pemberitahuan berisi bahwa jurnal telah di create dan ditujukan kepada setiap fakultas yang ngajukan permohonan create jurnal



UIN SUSKA RIAU

KEMENTERIAN AGAMA  
UNIVERSITAS ISLAM NEGERI SULTAN SYARIF KASIM RIAU

جامعة سلطان حبيب بن خريز بن عبد الله بن محمد بن عبد الوهاب  
جامعة سلطان حبيب بن خريز بن عبد الله بن محمد بن عبد الوهاب



STATE ISLAMIC UNIVERSITY OF SULTAN SYARIF KASIM RIAU

Jl. H. R. Soebrantas No. 155 KM. 15 Simpang Baru Panam Pekanbaru 28293

PO.Box.1004 Telp. 0761-562051, Fax. 0761-562052 Web. [www.uin-suska.ac.id](http://www.uin-suska.ac.id), E-mail : [rektor@uin-suska.ac.id](mailto:rektor@uin-suska.ac.id)

**SOP PENCAIRAN DANA PENELITIAN DAN PENGABDIAN**  
**Un.04.L.I.SOP.08**

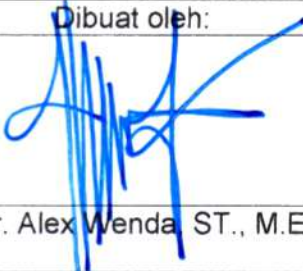
Status Dokumen	: <input type="checkbox"/> Master <input type="checkbox"/> Salinan No.
Tanggal Berlaku	: 6 Agustus 2021
Nomor Revisi	: 00

Dibuat oleh:		Diperiksa oleh:	
			
Nama	Dr. Alex Wenda ST., M.Eng	Nama	Prof. Dr. Leny Nofianti MS., S.E., M.Si., Ak., C.A.
Jabatan	Sekretaris LPPM	Jabatan	Ketua LPPM
Tanggal	3 Agustus 2021	Tanggal	4 Agustus 2021

Disahkan oleh:	
	
Nama	Prof. Dr. Hairunas, M.Ag.
Jabatan	Rektor
Tanggal	6 Agustus 2021

**Dokumen ini milik Rektorat Universitas Islam Negeri Sultan Syarif Kasim Riau**  
**Dilarang memperbanyak sebagian atau seluruhnya tanpa izin tertulis dari instansi terkait**









UIN SUSKA RIAU

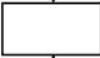

**UNIVERSITAS ISLAM NEGERI  
SULTAN SYARIF KASIM RIAU**

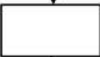
Nomor	Un.04.L.I.SOP.08
Tanggal Pembuatan	3 Agustus 2021
Tanggal Revisi	-
Tanggal Pengesahan	6 Agustus 2021
Disahkan Oleh	Rektor UIN SUSKA RIAU
<b>SOP PENCAIRAN DANA PENELITIAN DAN PENGABDIAN</b>	

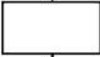
<p><b>Dasar Hukum</b></p> <ol style="list-style-type: none"> <li>1. Peraturan Menteri Reformasi dan Penerangan Nomor 35 Tahun 2012 Tentang Pedoman Penyusunan Standar Operasional Prosedur Administrasi Pemerintahan;</li> <li>2. Peraturan Menteri Pendayagunaan Aparatur Negara dan Reformasi Birokrasi Nomor 1 Tahun 2020 tentang Pedoman Analisis Jabatan dan Analisis Beban Kerja;</li> <li>3. Keputusan Kementerian Agama Republik Indonesia Nomor 168 Tahun 2010 Tentang Pedoman Penyusunan Standar Operasional Prosedur di Lingkungan Kementerian Agama;</li> <li>4. Keputusan Direktur Jenderal Pendidikan Islam No. 4743 Tahun 2021 Tentang Petunjuk Teknis Program Bantuan Penelitian Berbasis Standard Biaya Keluaran Pada Perguruan Tinggi Keagamaan Islam Tahun Anggaran 2020;</li> <li>5. Standar ISO 9001:2015 Klausul 7.5 Informasi Terdokumentasi;</li> <li>6. Standar ISO 9001:2015 Klausul 8.5.1 Pengendalian Penyediaan Pelayanan;</li> <li>7. Manual ISO Universitas 9001:2015 Universitas Islam Negeri Sultan Syarif Kasim Riau.</li> </ol>	<p><b>Kualifikasi Pelaksana</b></p> <ol style="list-style-type: none"> <li>1. Memiliki kemampuan untuk mengoperasikan Microsoft Word;</li> <li>2. Memiliki ketelitian dan kehati-hatian dalam setiap menjalankan tugas;</li> <li>3. Mengetahui Tugas Pokok dan Fungsi.</li> </ol>
<p><b>Keterkaitan</b></p> <ol style="list-style-type: none"> <li>1. SOP Seminar Proposal</li> <li>2. SOP Penelitian dan Pengabdian</li> <li>3. SOP Pelaksanaan Kegiatan SGA</li> </ol>	<p><b>Peralatan / Perlengkapan</b></p> <ol style="list-style-type: none"> <li>1. Komputer</li> <li>2. Printer</li> <li>3. Kertas</li> <li>4. Pulpen</li> <li>5. Materai</li> </ol>
<p><b>Peringatan</b></p> <p>Jika SOP ini tidak dijalankan maka dosen tidak bisa melakukan pencairan dana penelitian atau pengabdian.</p>	<p><b>Pencatatan dan Pendataan</b></p> <ol style="list-style-type: none"> <li>1. SK Rektor</li> <li>2. SPTB</li> <li>3. Berita Acara</li> <li>4. Surat Pernyataan</li> </ol>

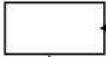

**A. Pencairan Dana Tahap I atau Pencairan 100%**

No.	Aktivitas	Pelaksana				Mutu Baku			Keterangan
		Keuangan rektorat	Kapus Penelitian/ Pengabdian	Keuangan LPPM	Peneliti/ Pengabdian	Persyaratan /perengkap an	Waktu	Output	
1.	Penerbitan SK rektor					-Laptop/PC -Kertas -Printer	420 menit	SK Rektor	
2.	Pembuatan kontrak penelitian					-Laptop/PC -Kertas -Printer	30 menit	Kontrak Penelitian	
3.	Pembuatan kuitansi					Buku kuitansi kosong	10 menit	Kuitansi	
4.	Pembuatan surat pernyataan tanggung jawab belanja (SPTB)					-Laptop/PC -Kertas -Printer	420 menit	SPTB	
5.	Pembuatan berita acara					-Laptop/PC -Kertas -Printer	420 menit	Berita Acara	
6.	Pembuatan pernyataan kesanggupan pelaksanaan penelitian					-Laptop/PC -Kertas -Printer	420 menit	Surat Pernyataan Kesanggupan	
7.	Penandatanganan seluruh dokumen				 	-Materai 10.000 -Pena	5 menit	Persyaratan yang telah ditandatangani	Penandatanganan langsung ke LPPM

No.	Aktivitas	Pelaksana				Mutu Baku			Keterangan
		Keuangan rektorat	Kapus Penelitian/ Pengabdian	Keuangan LPPM	Peneliti/ Pengabdian	Persyaratan /perlengkapan	Waktu	Output	
8.	Mengajukan seluruh dokumen					Seluruh dokumen persyaratan	5 menit	Seluruh dokumen persyaratan	
9.	Validasi data					Seluruh dokumen persyaratan	30 menit	Dokumen yang valid	

B. Pencairan Dana Tahap II									
No.	Aktivitas	Pelaksana				Mutu Baku			Keterangan
		Keuangan Rektorat	Kapus Penelitian/ Pengabdian	Keuangan LPPM	Peneliti/ Pengabdian	Persyaratan/ Perlengkapan	Waktu	Output	
1.	Seminar hasil penelitian					-Laptop/PC -Infocus -Laporan Peneliti/ Pengabdian	120 menit	Laporan seminar hasil	
2.	Mengumpulkan laporan					Laporan seminar hasil	5 menit	Laporan Seminar Hasil	
3.	Pembuatan kuitansi					-Kuitansi kosong -Pena	30 menit	Kuitansi	
4.	Pembuatan surat pernyataan tanggung jawab belanja (SPTB)					Pena, kertas, draft SPTB	30 menit	SPTB	
5.	Pembuatan berita acara					Pena, kertas, draft berita acara	30 menit	Berita acara	
6.	Pembuatan pernyataan kesanggupan pelaksanaan penelitian					-Laptop/PC -Kertas -Printer	30 menit	Surat pernyataan kesanggupan pelaksanaan penelitian	
7.	Penandatanganan seluruh dokumen					-Materai 10.000 -pena	5 menit	Dokumen yang sudah ditanda tangani	Penandatanganan dating langsung ke LPPM

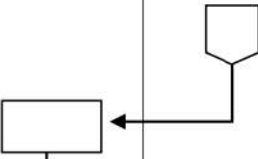

No.	Aktivitas	Pelaksana				Mutu Baku			Keterangan
		Keuangan Rektorat	Kapus Penelitian/ Pengabdian	Keuangan LPPM	Peneliti/ Pengabdi	Persyaratan/ Perlengkapan	Waktu	Output	
8.	Mengajukan seluruh dokumen					Seluruh dokumen persyaratan	420 menit	Seluruh dokumen persyaratan	
9.	Validasi data					Seluruh dokumen persyaratan	30 menit	Hasil validasi dokumen	



UIN SUSKA RIAU

KEMENTERIAN AGAMA  
UNIVERSITAS ISLAM NEGERI SULTAN SYARIF KASIM RIAU

جامعة سلطان حبيب بن خلدون الإسلامية الحكومية رiau



STATE ISLAMIC UNIVERSITY OF SULTAN SYARIF KASIM RIAU

Jl. H. R. Soebrantas No. 155 KM. 15 Simpang Baru Panam Pekanbaru 28293

PO.Box.1004 Telp. 0761-562051, Fax. 0761-562052 Web. [www.uin-suska.ac.id](http://www.uin-suska.ac.id), E-mail : [rektor@uin-suska.ac.id](mailto:rektor@uin-suska.ac.id)

**SOP SEMINAR PROPOSAL DAN HASIL**  
**Un.04.L.I.SOP.09**

Status Dokumen	:	<input type="checkbox"/> Master	<input type="checkbox"/> Salinan No.
Tanggal Berlaku	:	6 Agustus 2021	
Nomor Revisi	:	00	

Dibuat oleh:		Diperiksa oleh:	
			
Nama	Dr. Alwis Nazir, M.Kom.	Nama	Prof. Dr. Leny Nofianti MS., S.E., M.Si., Ak., C.A.
Jabatan	Kapus Penelitian dan Pengabdian	Jabatan	Ketua LPPM
Tanggal	3 Agustus 2021	Tanggal	4 Agustus 2021

Disahkan oleh:	
	
Nama	Prof. Dr. Hairunas, M.Ag.
Jabatan	Rektor
Tanggal	6 Agustus 2021





Dokumen ini milik Rektorat Universitas Islam Negeri Sultan Syarif Kasim Riau  
Dilarang memperbanyak sebagian atau seluruhnya tanpa izin tertulis dari instansi terkait



**UNIVERSITAS ISLAM NEGERI  
SULTAN SYARIF KASIM RIAU**

Nomor	Un.04.L.I.SOP.09
Tanggal Pembuatan	3 Agustus 2021
Tanggal Revisi	-
Tanggal Pengesahan	6 Agustus 2021
Disahkan Oleh	Rektor UIN SUSKA RIAU
<b>SOP SEMINAR PROPOSAL DAN HASIL</b>	

<p><b>Dasar Hukum</b></p> <ol style="list-style-type: none"> <li>1. Peraturan Menteri Reformasi dan Penerangan Nomor 35 Tahun 2012 Tentang Pedoman Penyusunan Standar Operasional Prosedur Administrasi Pemerintahan;</li> <li>2. Peraturan Menteri Pendayagunaan Aparatur Negara dan Reformasi Birokrasi Nomor 1 Tahun 2020 tentang Pedoman Analisis Jabatan dan Analisis Beban Kerja;</li> <li>3. Keputusan Kementerian Agama Republik Indonesia Nomor 168 Tahun 2010 Tentang Pedoman Penyusunan Standar Operasional Prosedur di Lingkungan Kementerian Agama;</li> <li>4. Keputusan Direktur Jenderal Pendidikan Islam No. 2952 Tahun 2017 Tentang Petunjuk Teknis Pembentukan Komite Penilaian atau Reviewer dan Tata Cara pelaksanaan Penilai Penelitian Pada perguruan Tinggi keagamaan Islam;</li> <li>5. Standar ISO 9001:2015 Klausul 7.5 Informasi Terdokumentasi;</li> <li>6. Standar ISO 9001:2015 Klausul 8.5.1 Pengendalian Penyediaan Pelayanan;</li> <li>7. Manual ISO Universitas 9001:2015 Universitas Islam Negeri Sultan Syarif Kasim Riau.</li> </ol>	<p><b>Kualifikasi Pelaksana</b></p> <ol style="list-style-type: none"> <li>1. Memiliki kemampuan untuk mengoperasikan Microsoft Word;</li> <li>2. Mengetahui Tugas Pokok dan Fungsi;</li> <li>3. Reviewer terdaftar sebagai Reviewer Litapdimas.</li> </ol>
<p><b>Keterkaitan</b></p> <ol style="list-style-type: none"> <li>1. SOP Penelitian dan Pengabdian</li> <li>2. SOP Pelaksanaan Kegiatan Studi gender dan Anak</li> </ol>	<p><b>Peralatan / Perlengkapan</b></p> <ol style="list-style-type: none"> <li>1. Komputer/laptop</li> <li>2. Printer</li> <li>3. Kertas</li> <li>4. Pulpen</li> <li>5. Infokus</li> <li>6. Dan lain-lain (sesuai kebutuhan)</li> </ol>
<p><b>Peringatan</b></p> <p>Jika SOP ini tidak dijalankan maka dosen/mahasiswa tidak bisa melanjutkan penelitiannya</p>	<p><b>Pencatatan dan Pendataan</b></p> <ol style="list-style-type: none"> <li>1. Jadwal seminar proposal dan hasil</li> <li>2. Laporan akhir</li> </ol>

A. Pelaksanaan Seminar Proposal								
No.	Aktifitas	Pelaksana			Mutu Baku			Keterangan
		LPPM (staff terkait)	Reviewer	Peneliti/ Pengabdian	Persyarat/ perlengkapan	Waktu	Output	
1.	Mengirimkan surat ketersediaan reviewer/narasumber				Surat ketersediaan reviewer	2.100 menit	Surat Balasan Ketersediaan Reviewer	
2.	Pembuatan jadwal				- PC/laptop - Kertas - Printer	840 menit	Jadwal Seminar Proposal	
3.	Pengumuman jadwal pelaksanaan				- HP/laptop - Koneksi internet - Jadwal seminar proposal	420 menit	Jadwal Seminar Proposal	Pengumuman melalui WAG, dan telegram group
4.	Pelaksanaan seminar proposal				- PC/laptop - Infocus - Proposal	420 menit	Hasil Seminar proposal	

B. Pelaksanaan Seminar Hasil								
No.	Aktivitas	Pelaksana			Mutu Baku			Keterangan
		LPPM (staff terkait)	Reviewer	Peneliti/ Pengabdian	Persyaratan/ Perlengkapan	Waktu	Output	
1.	Mengirimkan surat ketersediaan reviewer/narasumber				Surat ketersediaan reviewer	2.100 menit	Ketersediaan Reviewer	
2.	Pembuatan jadwal				-Kertas -Printer -Laptop/PC	840 menit	Jadwal Seminar Hasil	
3.	Pengumuman jadwal pelaksanaan				-Jadwal seminar proposal -Laptop/HP -Koneksi internet	420 menit	Jadwal Seminar Hasil	Pengumuman melalui WAG, dan telegram group
4.	Pelaksanaan seminar hasil				-Laptop -Infocus -Kertas -Pena	420 menit	Hasil Seminar Hasil	
5.	Mengumpulkan laporan akhir				Laporan akhir	840 menit	Laporan Akhir terkumpul	Dikumpulkan langsung ke LPPM



UIN SUSKA RIAU

KEMENTERIAN AGAMA  
UNIVERSITAS ISLAM NEGERI SULTAN SYARIF KASIM RIAU

جامعة سلطان حبيب بن خلدون الإسلامية الحكومية ريو



STATE ISLAMIC UNIVERSITY OF SULTAN SYARIF KASIM RIAU

Jl. H. R. Soebrantas No. 155 KM. 15 Simpang Baru Panam Pekanbaru 28293

PO.Box.1004 Telp. 0761-562051, Fax. 0761-562052 Web. [www.uin-suska.ac.id](http://www.uin-suska.ac.id), E-mail : [rektor@uin-suska.ac.id](mailto:rektor@uin-suska.ac.id)

**SOP PENGAJUAN HAK KEKAYAAN INTELEKTUAL**  
**Un.04.L.I.SOP.10**

Status Dokumen	:	<input type="checkbox"/> Master	<input type="checkbox"/> Salinan No.
Tanggal Berlaku	:	6 Agustus 2021	
Nomor Revisi	:	00	

Dibuat oleh:		Diperiksa oleh:	
			
Nama	Zafri Syam, ST	Nama	Prof. Dr. Leny Nofianti MS., S.E., M.Si., Ak., C.A.
Jabatan	Staf LPM	Jabatan	Ketua LPPM
Tanggal	3 Agustus 2021	Tanggal	4 Agustus 2021



Disahkan oleh:	
Nama	Prof. Dr. Hairunas, M.Ag.
Jabatan	Rektor
Tanggal	6 Agustus 2021

**Dokumen ini milik Rektorat Universitas Islam Negeri Sultan Syarif Kasim Riau  
Dilarang memperbanyak sebagian atau seluruhnya tanpa izin tertulis dari instansi terkait**







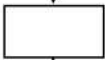
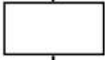

**UNIVERSITAS ISLAM NEGERI  
SULTAN SYARIF KASIM RIAU**

Nomor	Un.04.L.I.SOP.10
Tanggal Pembuatan	3 Agustus 2021
Tanggal Revisi	-
Tanggal Pengesahan	6 Agustus 2021
Disahkan Oleh	Rektor UIN SUSKA Riau

**SOP PENGAJUAN HAK KEKAYAAN INTELEKTUAL**

<p><b>Dasar Hukum</b></p> <ol style="list-style-type: none"> <li>1. Peraturan Menteri Reformasi dan Penerangan Nomor 35 Tahun 2012 Tentang Pedoman Penyusunan Standar Operasional Prosedur Administrasi Pemerintahan;</li> <li>2. Peraturan Menteri Pendayagunaan Aparatur Negara dan Reformasi Birokrasi Nomor 1 Tahun 2020 tentang Pedoman Analisis Jabatan dan Analisis Beban Kerja;</li> <li>3. Peraturan Menteri Pendidikan dan Kebudayaan Nomor 3 Tahun 2020 Tentang Standar Nasional Pendidikan Tinggi;</li> <li>4. Keputusan Kementerian Agama Republik Indonesia Nomor 168 Tahun 2010 Tentang Pedoman Penyusunan Standar Operasional Prosedur di Lingkungan Kementerian Agama;</li> <li>5. Standar ISO 9001:2015 Klausul 7.5 Informasi Terdokumentasi;</li> <li>6. Standar ISO 9001:2015 Klausul 8.5.1 Pengendalian Penyediaan Pelayanan;</li> <li>7. Manual ISO Universitas 9001:2015 Universitas Islam Negeri Sultan Syarif Kasim Riau.</li> </ol>	<p><b>Kualifikasi Pelaksana</b></p> <ol style="list-style-type: none"> <li>1. Memiliki kemampuan untuk mengoperasikan Microsoft Word;</li> <li>2. Memiliki kemampuan menggunakan website HKI</li> <li>3. Mengetahui Tugas Pokok dan Fungsi.</li> </ol>
<p><b>Keterkaitan</b></p>	<p><b>Peralatan / Perlengkapan</b></p> <ol style="list-style-type: none"> <li>1. Komputer</li> <li>2. Printer</li> <li>3. Kertas</li> <li>4. Pulpen</li> <li>5. Dan lain-lain (sesuai kebutuhan)</li> </ol>
<p><b>Peringatan</b></p> <p>Jika SOP ini tidak dijalankan maka sertifikat HKI tidak bisa diterbitkan</p>	<p><b>Pencatatan dan Pendataan</b></p> <ol style="list-style-type: none"> <li>1. Nama-nama dosen yang mengajukan HKI</li> </ol>

No.	Aktivitas	Pelaksana			Mutu Baku			Keterangan
		Admin Kemenkumham	Admin LPPM	Dosen	Persyaratan	Waktu	Output	
1.	Pengajuan HKI				Dokumen persyaratan HKI	10 menit	Dokumen persyarat HKI	
2.	Verifikasi perlengkapan persyaratan				Dokumen persyaratan HKI	30 menit	Hasil verifikasi	
3.	Pendaftaran pengajuan HKI				- PC/laptop - Koneksi internet - Dokumen persyaratan HKI	60 menit	Dokumen persyaratan HKI ter submit	Pengajuan melalui online (Website HKI)
4.	Pemilihan kategori				- PC/laptop - Koneksi internet	5 menit	Kategori terpilih	Ada dua ketegori: 1. Kategori umum (400) 2. Kategori sentra HKI (200)
5.	Verifikasi				Dokumen persyaratan HKI	1.260 menit	Hasil verifikasi	Y: Dokuem Lengkap T: Dokumen Tidak Lengkap
6.	Pembayaran administrasi				No rekening	30 menit	Bukti pembayaran	Pembayaran melalui Rek. Negara (Bank Nasional) sesuai kategori yang dipilih
7.	Monitoring proses pengajuan				- PC/laptop - Koneksi internet	8.400 menit	Hasil monitoring	Monitoring dilakukan sampai HKI disetujui

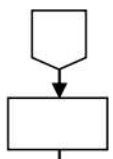
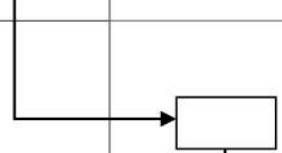
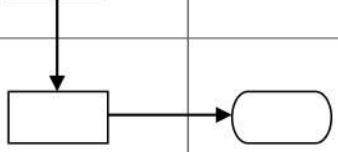

No.	Aktivitas	Pelaksana			Mutu Baku			Keterangan
		Admin Kemenkumham	Admin LPPM	Dosen	Persyaratan	Waktu	Output	
8.	Persetujuan HKI				<ul style="list-style-type: none"> <li>- PC/laptop</li> <li>- Koneksi internet</li> <li>- Dokumen persyaratan</li> </ul>	5 menit	Hasil persetujuan	
9.	Pengunduhan sertifikat HKI				<ul style="list-style-type: none"> <li>- PC/laptop</li> <li>- Koneksi internet</li> <li>- Kertas</li> <li>- Printer</li> </ul>	5 menit	Sertifikat HKI	Unduh melalui web Dirjen HKI
10.	Penyerahan sertifikat				Sertifikat HKI	5 menit	Sertifikat HKI diterima dosen/pegawai	

